

**Spare parts
Parties de rechange
Piezas de recambio**

Fig.	Cod.	Mod.
	890075	XS75 Rotor
	890100	XS100 Rotor
	990106	XS75 - XS100 Suction cups kit
	890115	XS115 Rotor
	890165	XS165 Rotor
	890215	XS215 Rotor
	890250	XS250 Rotor
	990305	XS115 - XS165 XS215 - XS250 Suction cups kit
	899306	XS115 - XS165 XS215 - XS250 Bushings kit

XS75 - XS100

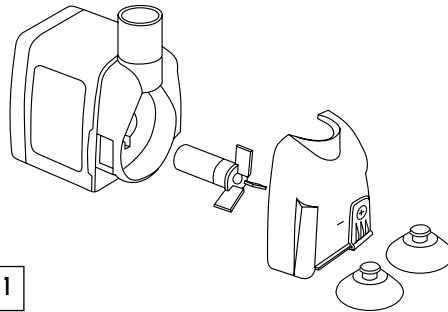
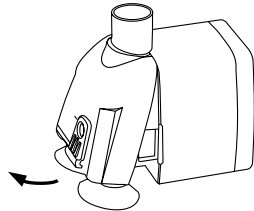

fig. 1

fig. 1.1



XS115 - XS165 - XS215 - XS250

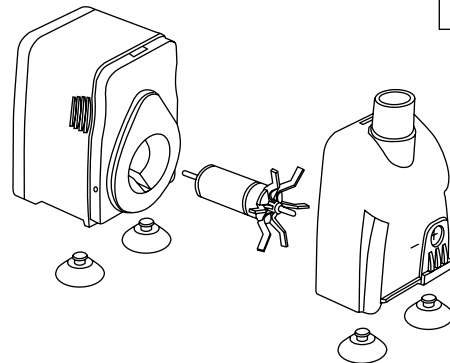
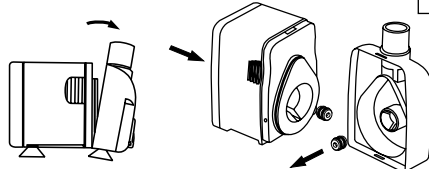

fig. 2

fig. 2.2



LEA Y SIGA TODAS LAS INSTRUCCIONES DE SEGURIDAD QUE SE MUESTRAN A CONTINUACIÓN:

PRECAUCIÓN:

- ♦ Riesgo de descarga eléctrica.
- ♦ Esta bomba está equipada con un conductor puesto a tierra y un enchufe de conexión también aterrizado.
- ♦ Para reducir el riesgo de una descarga eléctrica, asegúrese de que la conexión esté debidamente aterrizada – con un receptáculo tipo interruptor de circuito de averías aterrizadas (GFCI, por sus siglas en inglés), con sensibilidad de 0.5 mili amperes;
- ♦ Sólo utilícese en fuentes portátiles e independientes que no sobrepasen 5 pies (1.5 m) en ninguna dirección.
- ♦ Antes de enchufar la bomba, asegúrese de que el voltaje mostrado en la etiqueta corresponde al voltaje del suministro eléctrico.
- ♦ Siempre que algún aparato se utilice junto o cerca de niños es necesario tener una constante supervisión.
- ♦ Para evitar lesiones, no se exponga al contacto con piezas móviles.
- ♦ Siempre desconecte la bomba del tomacorriente antes de meter las manos al agua, antes de desensamblar cualquier pieza y antes de limpiar el aparato. Nunca la desconecte jalando el cable.
- ♦ Para desconectar el cable tome la clavija firmemente y júlela.
- ♦ No utilice esta bomba para usos diferentes al de su diseño.
- ♦ Puede ser peligroso usar accesorios no recomendados o no vendidos por el fabricante de la bomba.
- ♦ **NO UTILICE** esta bomba ni en piscinas, ni en jacuzzis ni en baños.
- ♦ No instale ni almacene la bomba en lugares donde ésta se exponga al mal tiempo o a temperaturas que estén bajo cero.
- ♦ Esta bomba está diseñada para utilizarse en agua con una temperatura máxima de 95°F (35°C); puede utilizarse tanto en interiores como en exteriores.
- ♦ Lea y obedezca todas las advertencias tanto de la bomba como del cable.
- ♦ El cable de corriente se debe colocar en lugares seguros de manera que nadie se pueda tropezar con él o lo pueda jalar.

PELIGRO:

- ♦ Tenga mucho cuidado para evitar una posible descarga eléctrica, ya que para el funcionamiento del equipo de la fuente se emplea agua.
- ♦ En caso de ocurrir alguna de las siguientes situaciones no intente hacer reparaciones; lo que debe hacer es desechar la bomba:
 - ▣ Si ésta muestra algún indicio de fuga de agua inusual desconéctela inmediatamente de la fuente de alimentación.
 - ▣ Nunca se debe operar ningún aparato que tenga algún cable o clavija dañado, que tenga un mal funcionamiento, o cualquier otro tipo de daño.
 - ▣ El cable de esta bomba no puede ser reemplazado ni reparado. Si el cable se dañara, (sean muescas, cortes o agujeros en el aislamiento exterior), toda la bomba se debe desechar y reemplazar.
 - ▣ El cable no puede ser empalmado.

- ▣ Si la clavija o el receptáculo se mojan, **NO** desconecte el cable, desconecte el fusible o el interruptor de circuito que proporciona corriente eléctrica al receptáculo. Luego desconecte la bomba y asegúrese que no haya agua en el receptáculo.

GUARDE ESTAS INSTRUCCIONES PARA FUTURA REFERENCIA.

MONTE las patas de hule a la bomba como se indica (figg. 1 y 2).

AJUSTE DE LA CORRIENTE

Con la válvula de control.

MANTENIMIENTO

El motor está totalmente cubierto y protegido contra sobrecalentamiento y no necesita ningún cuidado en particular. Si el funcionamiento de la bomba falla, revise el suministro eléctrico, las conexiones, el interruptor de circuito, etc. Si funcionan en forma correcta, limpie la bomba. Para quitar restos y oxidación se recomienda limpiar el filtro, el rotor o impulsor y la cámara de la bomba en forma regular.

LIMPIEZA

Antes de hacer cualquier cosa, desconecte de la tubería principal de todo el equipo eléctrico sumergido. Quite el filtro de la carcasa del motor y saque el rotor. Enjuague con precaución todos los componentes bajo un grifo de agua con un cepillo no metálico (cepillo de dientes). Quite el óxido sumergiendo las piezas en vinagre o jugo de limón por algunas horas. Vuelva a ensamblar el equipo de manera que todas las piezas vuelvan a quedar en su posición original.

GARANTÍA

Esta garantía se le ofrece como un beneficio extra y de ninguna manera afectará sus derechos como consumidor. Esta unidad ha sido fabricada de acuerdo con los estándares de seguridad IEC EN 60 335-2-41, y con materiales de la mejor calidad y con la mayor precisión. Este producto está garantizado contra defectos de fabricación durante un plazo de 36 meses a partir de la fecha de compra. La unidad debe ser devuelta con el comprobante de compra. La garantía no será válida si los defectos han sido causados por manipulación, negligencia, uso inadecuado o por no acatar las advertencias de seguridad. No se asumirá responsabilidad por daños indirectos que puedan ser causados por el uso de este aparato.



**PUMP WARRANTY
INSTRUCTIONS**

**XS75
XS100
XS115
XS165
XS215
XS250**

**TETON DYNAMICS
P.O. Box 1044
SAN LEANDRO, CA
94577**

**PHONE: 510.317.9100
FAX: 510.317.9101
INFO@TETONDYNAMICS.COM**

READ AND FOLLOW ALL SAFETY INSTRUCTIONS AS FOLLOWS:

WARNING:

- ♦ Risk of electric shock.
- ♦ This pump is supplied with a grounding conductor and grounding-type attachment plug. To reduce risk of electric shock, be sure it is connected only to properly grounded - ground fault circuit interrupter (GFCI) type receptacle, with a sensitivity of .5 milliamps and use only on portable self-contained fountains no larger than 5 feet in any direction
- ♦ Before plugging in pump, make sure voltage shown on label corresponds to voltage of electrical supply.
- ♦ Close supervision is necessary when any appliance is used by or near children.
- ♦ To avoid injury, do not contact moving parts.
- ♦ Always unplug pump from the electrical outlet before placing your hands in the water, before disassembly, and before cleaning.
- ♦ Never yank on cord to unplug. Grasp plug firmly and pull to disconnect.
- ♦ Do not use this pump for other than its intended use.
- ♦ The use of attachments not recommended or sold by the pump manufacturer may cause an unsafe condition.
- ♦ **DON'T** use this pump in swimming pools, spas or bathrooms.
- ♦ Do not install or store the pump where it will be exposed to the weather or to temperatures below freezing.
- ♦ This pump is designed for use in water with a maximum temperature of 95°F (35°C).
- ♦ This pump can be used indoors or outdoors.
- ♦ Read and observe all notices on the pump and cord.
- ♦ Care should be taken to arrange the cord so that it will not be tripped over or pulled.

DANGER:

- ♦ To avoid possible electric shock, use special care since water is employed in the use of fountain equipment.
- ♦ For each of the following situations, do not attempt repairs yourself; discard the pump.
 - ▣ If the pump shows any sign of abnormal water leakage, immediately unplug it from the power source.
 - ▣ Do not operate any appliance if it has a damaged cord or plug, if it is malfunctioning, or damaged in anyway.
 - ▣ The cord on this pump cannot be replaced or repaired. Should the cord become damaged, (including nicks, cuts or holes in the outer insulation), the entire pump must be discarded and replaced.
 - ▣ The cord cannot be spliced.
 - ▣ If the plug or receptacle does get wet, **DON'T** unplug the cord, disconnect the fuse or circuit breaker that supplies power to the receptacle. Then unplug the pump and examine for presence of water in the receptacle.

♦ KEEP THESE INSTRUCTIONS FOR FUTURE REFERENCE.

MOUNT rubber feet on pump as per (figg. 1 and 2).

ADJUSTING THE FLOW

By sliding the control valve.

MAINTENANCE

The motor is fully encapsulated and self protected against overheating and needs no particular care. If pump fails to work, check electrical supply, connections, circuit breaker etc. If these are correct, clean pump. Regular cleaning of rotor/impeller and pump chamber is recommended to remove debris and lime-scale.

CLEANING

Prior to any work, disconnect all immersed electrical equipment from the main. Open the pump as per fig. 1.1 and 2.2. Pull rotor from its location. Carefully rinse all components under running water with a nonmetallic brush (toothbrush). Remove lime-scale by immersing components in vinegar or lemon juice for a few hours. Reassemble unit so that all components are placed in their original position.

WARRANTY

This warranty is offered to you as an extra benefit and does not affect your rights as a consumer in any way. This unit has been manufactured according to IEC EN 60 335-2-41 safety standards, with the highest quality materials and accuracy. This product is warranted against manufactured defect for 36 months from date of purchase. The unit must be returned with proof of purchase. The warranty is not valid if defects are caused by tampering, negligence, misuse or not observing safety warnings. No responsibility is assumed for indirect damage that may result from the use of this appliance.

LIRE ET SUIVRE TOUTES LES CONSIGNES DE SÉCURITÉ SUIVANTES :

AVERTISSEMENT :

- ♦ Risque de choc électrique.
- ♦ Cette pompe est livrée avec un conducteur de terre et une fiche de branchement avec mise à la masse.
- ♦ Pour réduire le risque de choc électrique, ne raccorder cette pompe qu'à une prise correctement reliée à la terre de type disjoncteur de fuite à la terre ayant une sensibilité de 0,5 milliampères.
- ♦ La pompe ne doit être utilisée que sur des fontaines autonomes portatives dont aucune dimension n'excède 1,5 m.
- ♦ Avant de brancher la pompe, s'assurer que la tension indiquée sur l'étiquette correspond à la tension de l'alimentation électrique.
- ♦ Une surveillance étroite est nécessaire quand des enfants utilisent cet appareil ou se trouvent à proximité de l'appareil.
- ♦ Pour éviter toute blessure, ne pas toucher les pièces mobiles.
- ♦ Débrancher toujours la pompe de la prise avant de mettre les mains dans l'eau ou de procéder au démontage ou au nettoyage.
- ♦ Pour débrancher, ne pas tirer sur le cordon mais tenir solidement la fiche de branchement et tirer.
- ♦ N'utiliser cette pompe que pour l'usage prévu.
- ♦ L'emploi d'accessoires non recommandés ou non vendus par le fabricant de la pompe peut entraîner une situation dangereuse.
- ♦ **NE PAS** cette pompe dans les piscines, les bains à remous ou les salles de bains.
- ♦ Ne pas installer ni ranger la pompe dans un endroit où elle serait exposée aux intempéries ou à des températures inférieures à zéro.
- ♦ Cette pompe est destinée à être utilisée dans l'eau à une température maximale de 35°C. Elle peut être utilisée à l'intérieur et à l'extérieur.
- ♦ Lire et observer tous les avis placés sur la pompe et le cordon.
- ♦ Prendre la précaution de placer le cordon afin qu'il ne fasse pas trébucher et qu'il ne puisse pas être tiré.

DANGER :

- ♦ Comme de l'eau est utilisée pour la fontaine, prendre des précautions particulières pour éviter tout risque de choc électrique.
- ♦ Ne pas essayer de réparer la pompe dans les cas suivants. La mettre au rebut :
 - ▣ Si la pompe montre un signe de fuite d'eau anormale, la débrancher immédiatement de la prise électrique.
 - ▣ Ne pas faire fonctionner un appareil ayant un cordon ou une prise endommagée, ne fonctionnant pas correctement ou présentant des dommages quelconques.
 - ▣ Le cordon de cette pompe ne peut pas être remplacé ni réparé. Si le cordon est endommagé (entaille, coupe ou trou dans l'isolation extérieure), la pompe entière doit être mise au rebut et remplacée.
 - ▣ On ne peut effectuer d'épissure sur le cordon.

- ▣ Si la fiche ou la prise entre en contact avec l'eau, **NE PAS** débrancher le cordon, mais couper le courant au fusible ou à l'interrupteur de circuit d'alimentation de la prise d'arrivée de l'alimentation électrique. Ensuite, débrancher la pompe et rechercher la présence d'eau dans la prise d'alimentation.

♦ CONSERVER CES CONSIGNES POUR CONSULTATION FUTURE.

FIXER les pattes en caoutchouc sur la pompe conformément à la figg. 1 et 2.

RÉGLAGE DU DÉBIT

Par le vanne de contrôle.

MAINTENANCE

Le moteur entièrement scellé est protégé contre la surchauffe et ne nécessite pas d'entretien particulier. Si la pompe tombe en panne, vérifier l'alimentation électrique, les branchements, le disjoncteur, etc. Si tout est conforme, nettoyer la pompe. Un nettoyage régulier, du rotor ou roue et du corps de la pompe est recommandé pour éliminer les débris et le tartre.

NETTOYAGE

Tout d'abord, débrancher tout l'équipement électrique immergé dans l'eau de l'alimentation principale. Retirer le rotor de son logement. Rincer soigneusement toutes les pièces sous l'eau courante à l'aide d'une brosse non métallique (brosse à dents). Éliminer le tartre en laissant tremper les pièces dans du vinaigre ou du jus de citron pendant quelques heures. Remonter l'appareil en plaçant toutes les pièces dans leur position d'origine.

GARANTIE

Cette garantie est offerte à l'utilisateur comme un avantage supplémentaire et n'affecte en rien ses droits en tant que consommateur. Cet appareil a été fabriqué selon les normes de sécurité CEI EN 60 335-2-41, avec des matériaux de haute qualité selon une fabrication exacte. Ce produit est garanti contre tout défaut de fabrication pendant 36 mois à partir de la date d'achat. Une preuve d'achat doit accompagner l'appareil retourné. La garantie n'est pas valable si les défauts sont causés par une altération, une négligence, une mauvaise utilisation ou le non-respect des consignes de sécurité. Aucune responsabilité n'est assumée pour les dommages indirects qui peuvent découler de l'utilisation de cet appareil électrique.

XS75 - XS100

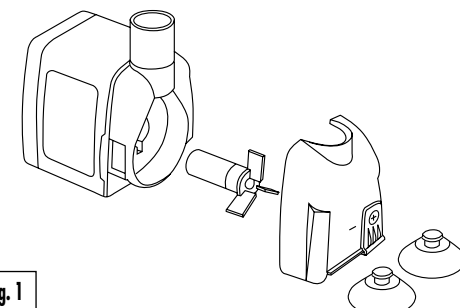
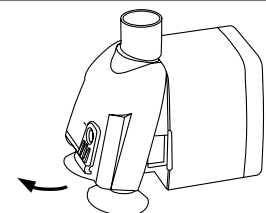

fig. 1

fig. 1.1



XS115 - XS165 - XS215 - XS250

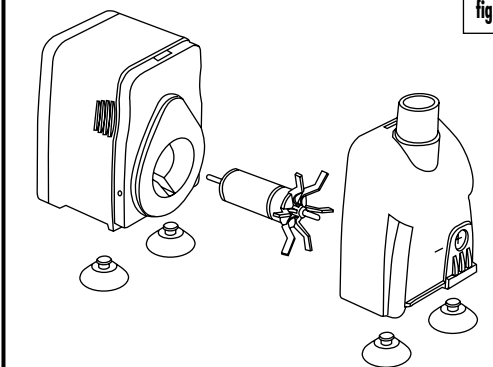

fig. 2

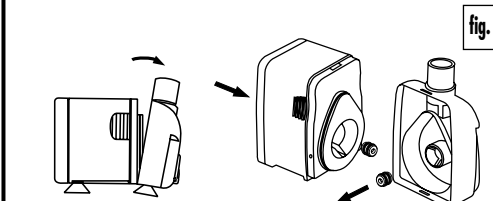

fig. 2.2